

Układarka do desek (sztaplarka) SD 80

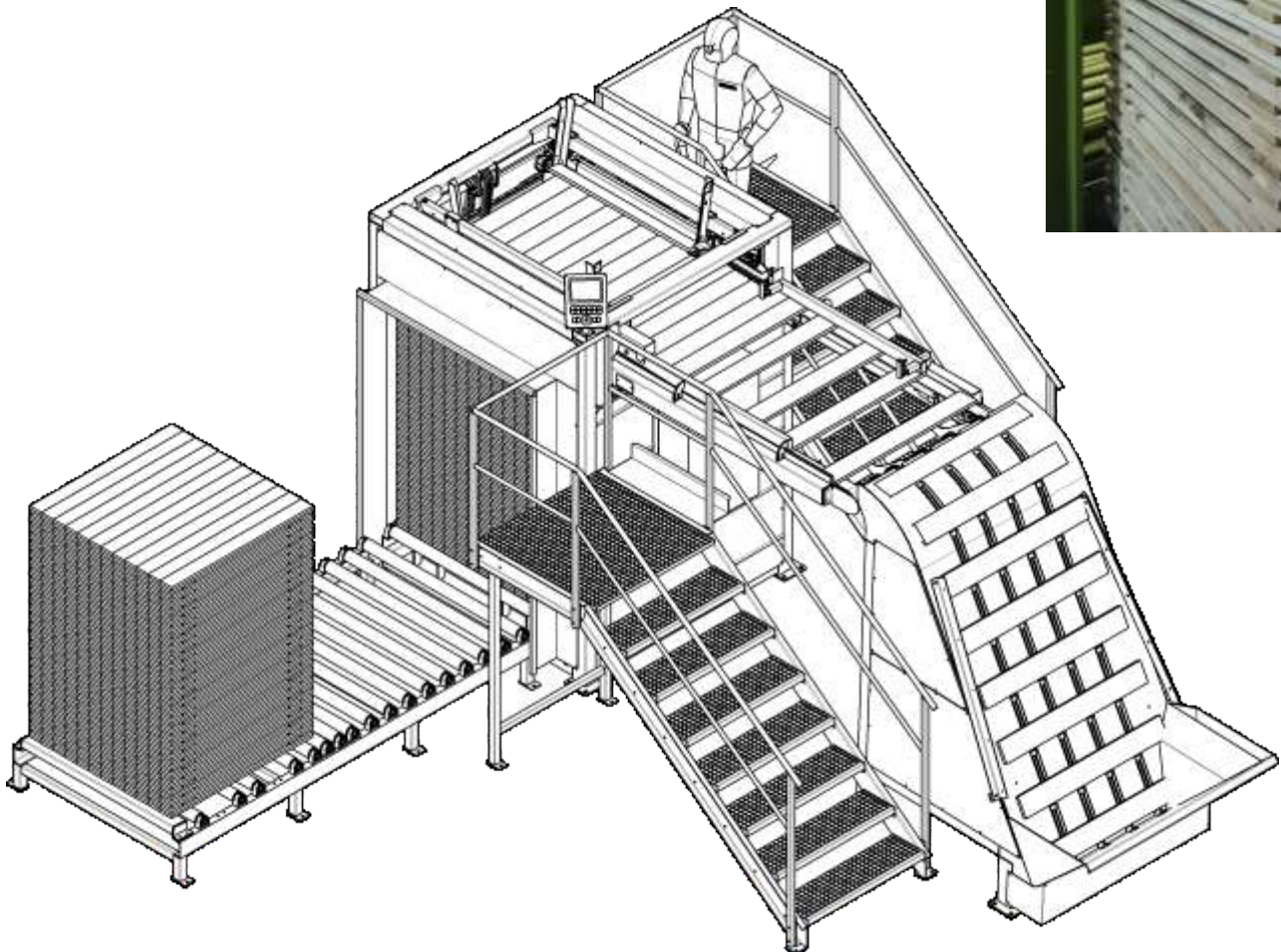

Dane techniczne:

Długo desek 800/1200mm
Szeroko 100 - 145mm
Wydajno 16 warstw/min.
Przekładkowanie stosu co n-warstw
Układanie z dowoln ilo ci przekładek lub bez przekładek

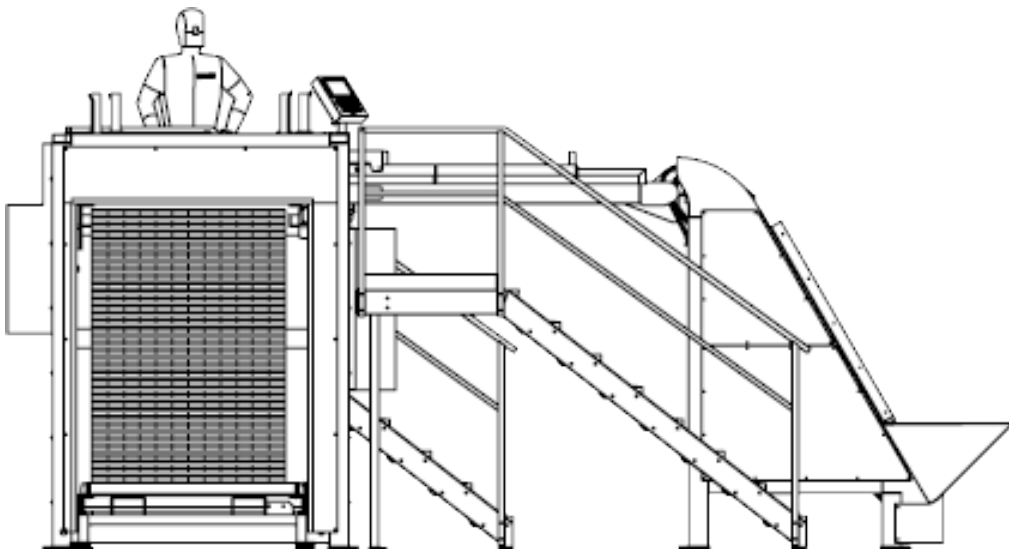

Maszyny dla przemysłu tartaczanego

